

1. Антикоррозионную защиту и выбор марки стали производить в соответствии с техническим описанием ТО.
2. Для изготовления traversы ТМ85а-М применять сталь в соответствии с требованиями к материалу, температура ниже минус 40°C.
3. Сварку производить электродом Э42А ГОСТ 9467-75, высота шва 5мм.

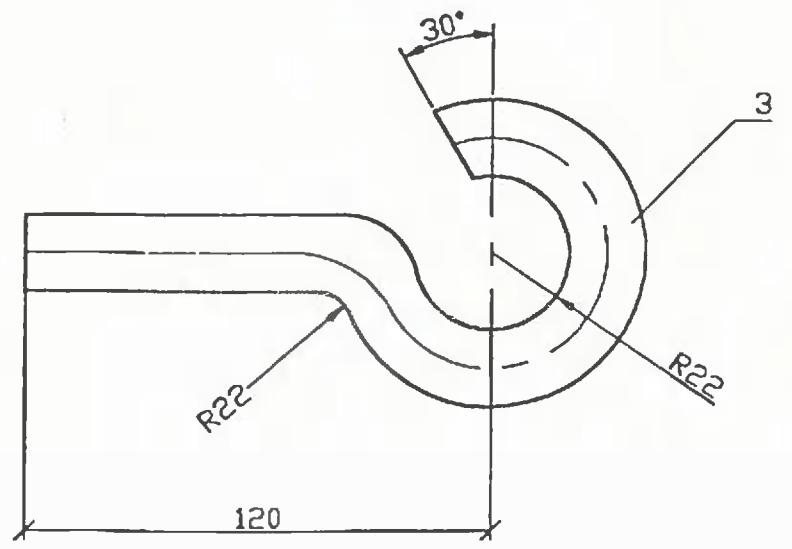
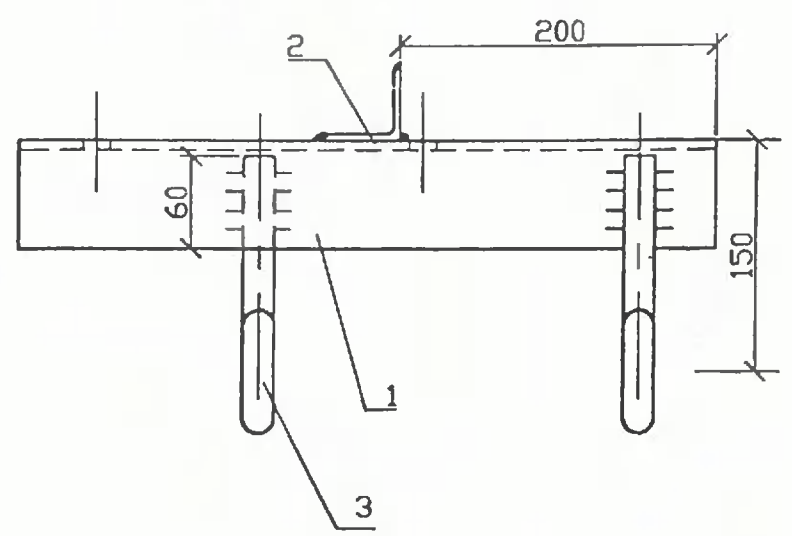

Формат	Зона	Поз.	Обозначение	Наименование	Кол.	Примечание		
		1		Уголок 80x80x6 ГОСТ8509-86 L=450 ВСт3пс5ГОСТ535-88	1	3.3 кг		
		2		Уголок 50x50x5 ГОСТ8509-86 L=200 ВСт3пс5ГОСТ535-88	1	0.75 кг		
		3		Круг В22 ГОСТ2590-88 L=260 ВСт3пс5 ГОСТ535-88	2	1.56 кг		
				Сварные швы		0.05 кг		
20.0027 15.02								
Н.контр.	Гоголев	<i>Гоголев</i>	Траверса ТМ85а, ТМ85а-М			СТАДИЯ	МАССА	МАСШТАБ
ГИП	Гоголев	<i>Гоголев</i>					5.7	
Инженер	Федотова	<i>Федотова</i>				ЛИСТ	ЛИСТОВ	
Инженер	Холова	<i>Холова</i>				АО "РОСЭП"		

ИЗДАТЕЛЬСТВО И ДОПОЛНИТЕЛЬНЫЕ МАТЕРИАЛЫ